

## FICHA TÉCNICA / LOGÍSTICA

Nutella

### 1. DATOS DEL PRODUCTO

**Descripción del producto:** Nutella  
**Unidades por caja:** 60 unidades  
**Peso neto unidad:** 15 gramos  
**Peso neto por caja:** 900 gramos  
**Temperatura conservación:** ambiente  
**Venta unitaria por:** caja  
**Medidas caja:** 350 x 185 x 53mm  
**Caducidad:** 12 meses

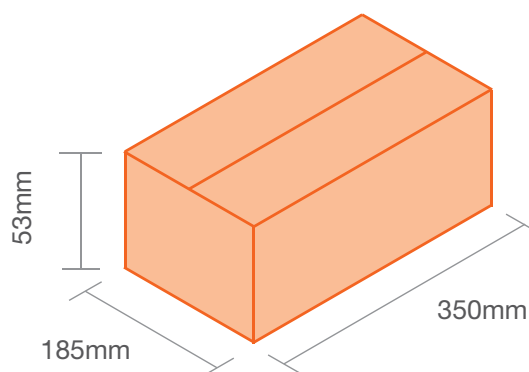

### 2. MATERIAL SOBRE



Formato: 70 x 57 x 11mm

### 3. LOGÍSTICA

**Envíos de:** 264 cajas  
**Medidas palet:** 0,80 x 1,2m -palet europeo-  
**Cajas por rellano:** 12  
**Altura total:** 1,9m  
**Número de pisos:** 22

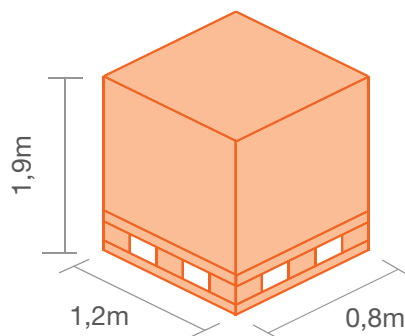

### 4. SISTEMA DE CALIDAD

El proceso de embolsado se realiza en nuestras instalaciones de manera totalmente automatizada, bajo el amparo del Registro General Sanitario N° 23.02580/B, así como del R.S.I. N° 23.4321/CAT y bajo las normas de los Sistemas de Gestión de Seguridad Alimentaria ISO 22000:2005.